

TOKACHI KSGTO_HZ

Тепловой насос

TOKACHI — надежное и эффективное решение для отопления загородных домов при экстремально низких температурах. Тепловой насос типа «воздух — воздух» может работать на обогрев при температуре до -30°C благодаря компрессору с дополнительным впрыском хладагента, подогреву поддона наружного блока и наличию электронного расширительного вентиля.

Kentatsu TOKACHI полностью соответствует требованиям регламента ERP*.

Модельный ряд

26

35

50

70

* Соответствие регламенту ERP (Energy Related Products) позволяет осуществлять продажу оборудования на территории Евросоюза.





Наружный блок
KSRT035HZRN1



Пульт
управления
KIC-132H



A++

R32

KSRT035HZRN1



Могут больше с Wi-Fi

Совместим с контроллером Daichi
Подробности на стр. 178.



Листовка



Инструкция
по монтажу
и эксплуатации

Передовые технологии Kentatsu

<p>Работа при низких температурах Кондиционер с тепловым насосом типа «воздух — воздух» может работать на обогрев, если за окном -30 °C, а на охлаждение при температуре наружного воздуха до -18 °C.</p>	<p>Компрессор с дополнительным впрыском хладагента Дополнительный впрыск теплого газа обеспечивает повышенную степень сжатия, которая при низких температурах поддерживает давление нагнетания на должном уровне.</p>	<p>Подогрев поддона наружного блока В условиях низких наружных температур осуществляется эффективный отвод конденсата за счет подогрева поддона наружного блока.</p>						
<p>INVERTER Инверторная технология</p>	<p>R32 Безопасный хладагент</p>	<p>Режим ECO</p>	<p>Автоматическое качание жалюзи</p>	<p>Режим «Турбо»</p>	<p>Объемный воздушный поток</p>	<p>Теплый пуск</p>	<p>Локальный микроклимат</p>	<p>Функция «Не беспокоить»</p>
<p>Режим «Комфортный сон»</p>	<p>Дежурный обогрев (8 °C)</p>	<p>Обогрев при низких температурах</p>	<p>Cold Plasma генератор</p>	<p>Автоматическая очистка теплообменника</p>	<p>Защита от нестабильности электропитания</p>	<p>Само-диагностика и автоматическая защита</p>	<p>Автоматическая оттайка инея</p>	<p>Обнаружение утечки хладагента</p>
<p>Антикоррозийное покрытие теплообменника</p>	<p>Работа по таймеру</p>	<p>Автоматический выбор режима</p>	<p>Отсутствие электромагнитных помех</p>	<p>Автоматический перезапуск</p>	<p>Цифровой дисплей</p>			

Охлаждение / нагрев
Full DC Inverter

ВНУТРЕННИЙ БЛОК			KSGTO26HZRN1	KSGTO35HZRN1	KSGTO50HZRN1	KSGTO70HZRN1
НАРУЖНЫЙ БЛОК			KSRT026HZRN1	KSRT035HZRN1	KSRT050HZRN1	KSRT070HZRN1
Производительность	Охлаждение	кВт	2.70 (0.70~4.90)	3.53 (0.80~5.00)	5.30 (1.20~7.20)	7.03 (2.00~9.00)
	Нагрев	кВт	3.50 (0.70~6.20)	4.20 (0.80~6.40)	6.20 (1.20~9.20)	7.03 (2.00~9.50)
Электропитание	Система электроснабжения	В / Гц / Ф	220~240 / 50 / 1	220~240 / 50 / 1	220~240 / 50 / 1	220~240 / 50 / 1
Потребляемая мощность	Охлаждение	кВт	0.58 (0.08~1.50)	0.84 (0.08~1.90)	1.18 (0.35~2.50)	1.85 (0.45~3.70)
	Нагрев	кВт	0.80 (0.13~2.40)	1.00 (0.15~2.50)	1.45 (0.35~3.20)	1.75 (0.38~3.80)
Рабочий ток	Охлаждение	А	3.7	5.6	5.9	11.0
	Нагрев	А	4.9	6.6	6.5	10.8
Сезонная энергоэффективность/класс	Охлаждение (SEER)		7.8 / A++	7.6 / A++	7.5 / A++	6.5 / A++
	Нагрев (SCOP Average)		4.7 / A++	4.6 / A++	4.4 / A+	4.1 / A+
Энергоэффективность/класс	Охлаждение (EER)		4.66 / A	4.20 / A	4.49 / A	3.80 / A
	Нагрев (COP)		4.38 / A	4.20 / A	4.27 / A	4.00 / A
Годовое энергопотребление (охлажд.)	Среднее значение	кВт·ч	290	420	590	925
Максимальная потребляемая мощность		кВт	2.40	2.50	3.20	3.80
Максимальный потребляемый ток		А	6.8	9.0	13.0	16.4
Класс электрозащиты			I	I	I	I
Класс пылевлагозащиты	Внутренний блок	IP	X0	X0	X0	X0
	Наружный блок	IP	X4	X4	X4	X4
Кабель питания		мм ²	3×1.5	3×1.5	3×2.5	3×2.5
Межблочный кабель		мм ²	4×1.5	4×1.5	4×1.5	4×1.5
Уровень шума (макс. ~ мин.)	Внутренний блок	дБ(А)	41 ~ 25	42 ~ 25	46 ~ 32	50 ~ 35
Расход воздуха (макс. ~ мин.)		м ³ /ч	680 ~ 320	680 ~ 390	1200 ~ 600	1200 ~ 750
Уровень шума	Наружный блок	дБ(А)	53	54	56	58
Расход воздуха		м ³ /ч	2400	2400	4000	4000
Бренд компрессора			GREE	GREE	GREE	GREE
Габариты (Ш×В×Г)	Внутренний блок	мм	894×291×211	894×291×211	1135×328×247	1135×328×247
	Наружный блок	мм	828 (+71)×596×378	828 (+71)×596×378	920 (+83)×790×427	920 (+83)×790×427
Вес	Внутренний блок	кг	11	11	16.5	16.5
	Наружный блок	кг	42	44.5	61	65
Хладагент	Тип/заправка	кг	R32 / 0.87	R32 / 0.95	R32 / 1.50	R32 / 2.00
	Дозаправка (при длине трубопровода более 5 м)	г/м	16	16	40	40
Трубопровод хладагента	Диаметр для жидкости	мм (дюйм)	6.35 (¼)	6.35 (¼)	6.35 (¼)	6.35 (¼)
	Диаметр для газа	мм (дюйм)	9.52 (¾)	9.52 (¾)	15.9 (¾)	15.9 (¾)
	Минимальная длина	м	3	3	3	3
	Максимальная длина	м	15	15	40	50
	Макс. перепад высот	м	10	10	20	30
Диаметр дренажного патрубка	Внутренний блок	мм	16	16	16	16
Диапазон рабочих температур наружного блока	Охлаждение	°С	-18~-52	-18~-52	-18~-52	-18~-52
	Нагрев	°С	-30~24	-30~24	-30~24	-30~24
ИК-пульт	В комплекте		KIC-132H	KIC-132H	KIC-132H	KIC-132H

ПРИМЕЧАНИЯ

1. Номинальная холодопроизводительность указана для следующих условий.

Температура внутри помещения: 27 °С (сух. терм.), 19 °С (влажн. терм.); температура наружного воздуха: 35 °С (сух. терм.).

2. Номинальная теплопроизводительность указана для следующих условий. Температура внутри помещения: 20 °С (сух. терм.); температура наружного воздуха: 7 °С (сух. терм.), 6 °С (влажн. терм.).

3. Фактический уровень шума может отличаться в зависимости от условий в помещении, поскольку приведенные значения получены в безэховой камере.

Монтажные данные

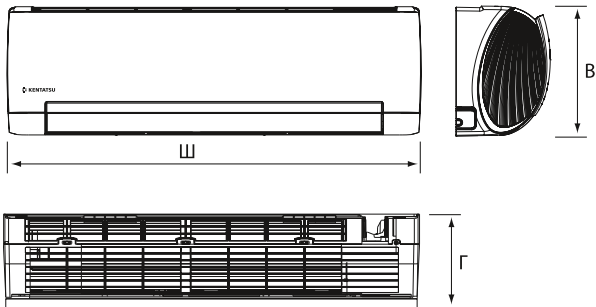

	ГАБАРИТЫ, мм		
	Ш	В	Г
KSGTO26HZRN1	894	291	211
KSGTO35HZRN1	894	291	211
KSGTO50HZRN1	1135	328	247
KSGTO70HZRN1	1135	328	247

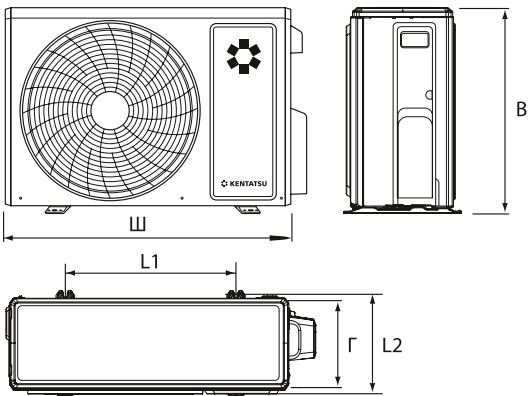

	ГАБАРИТЫ, мм				
	Ш	В	Г	L1	L2
KSRTO26HZRN1	828	596	378	550	354
KSRTO35HZRN1	828	596	378	550	354
KSRTO50HZRN1	920	790	427	610	395
KSRTO70HZRN1	920	790	427	610	395

Блок-схема подключения кондиционера к однофазной сети

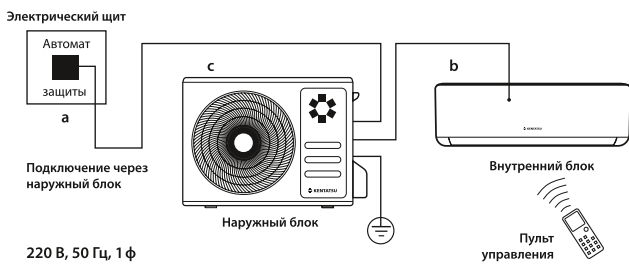

	b	c
	Межблочный кабель, мм ²	Силовой кабель, мм ²
KSGTO26HZRN1	4×1.5	3×1.5
KSGTO35HZRN1	4×1.5	3×1.5
KSGTO50HZRN1	4×1.5	3×2.5
KSGTO70HZRN1	4×1.5	3×2.5

Производитель оставляет за собой право внесения изменений в технические характеристики оборудования без предварительного уведомления. В таблицах указаны минимальные допустимые параметры при использовании медного кабеля питания. При монтаже руководствуйтесь реальными условиями эксплуатации, длинами трасс и другими показателями.

Аксессуары

Wi-Fi-контроллер с комплектом кабелей для подключения	CTRL-AC-S-31
Wi-Fi-контроллер + кабель для подключения	CTRL-AC-S-32
Проводной пульт с Wi-Fi-управлением + кабель для подключения + переходник	DCCOMUS1E
	REM-VLSF-C
	DCCOMUS1E
Кабель для интеграции пульта REM-VLSF-C в сеть Modbus	REMCOMSPLIT
	REMCOMBMS

ПРИМЕЧАНИЕ: невозможно одновременное подключение Wi-Fi-контроллера и проводного пульта REM-VLSF-C.